

MTL

- Serbatoio di stoccaggio con gambe verticali di sostegno in acciaio inox.
- Pozzetto stampato nel fondo per svuotamento totale.

CARATTERISTICHE TECNICHE

Serbatoio in acciaio inox AISI 304 (AISI 316 a richiesta) laminato a freddo finitura 2b. Fondi stampati a freddo con profilo ottimizzato spessore min. 2 mm. Processo di saldatura TIG automatizzato. Ciclo di decapaggio e passivazione.

Gambe di sostegno in acciaio inox AISI 304 (l'altezza può essere modificata a richiesta).

Pressione max di collaudo idraulico:
2,0 bar (200 Kpa).

Pressione max di esercizio:
0,5 bar (50 Kpa).

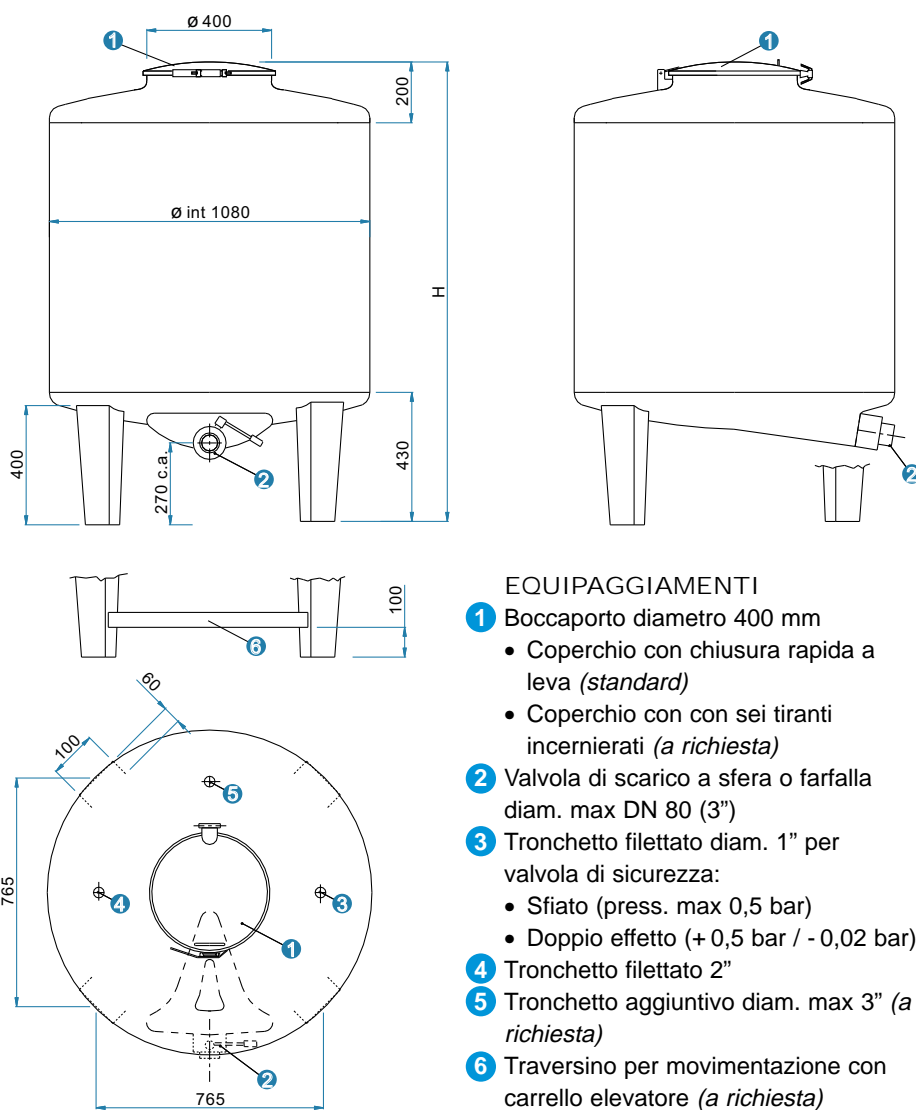

ACCESSORI A RICHIESTA

- Vari tipi di raccordi rapidi o filettati.
- Agitatori, dispositivi di lavaggio ecc.
- Indicatori di livello.
- Coibentazione e piastre di riscaldamento.
- Modifiche dimensionali ed equipaggiamenti speciali per ogni esigenza.

EQUIPAGGIAMENTI

- 1 Boccaporto diametro 400 mm
 - Coperchio con chiusura rapida a leva (standard)
 - Coperchio con sei tiranti incernierati (a richiesta)
- 2 Valvola di scarico a sfera o farfalla diam. max DN 80 (3")
- 3 Tronchetto filettato diam. 1" per valvola di sicurezza:
 - Sfiato (press. max 0,5 bar)
 - Doppio effetto (+ 0,5 bar / - 0,02 bar)
- 4 Tronchetto filettato 2"
- 5 Tronchetto aggiuntivo diam. max 3" (a richiesta)
- 6 Traversino per movimentazione con carrello elevatore (a richiesta)

MODELLO	capacità litri	peso a vuoto Kg	spess. virola mm	altezza H mm
MTL 500	530	90	1,8	1030
MTL 750	735	105	1,8	1250
MTL 1000	997	120	1,8	1530
MTL 1100	1080	125	1,8	1630
MTL 1250	1310	140	2,0	1880
MTL 1500	1540	155	2,0	2130
MTL 2000	2000	200	2,0	2630