

CRC

- Serbatoio a sezione rettangolare con fondo tronco-conico e scarico verticale di ampie dimensioni, coperchio superiore removibile ad apertura totale.
- **Idoneo per trasporto e stoccaggio di prodotti ad elevata viscosità o per polveri e granulati.**

CARATTERISTICHE TECNICHE

Serbatoio in acciaio inox AISI 304 (AISI 316 a richiesta) laminato a freddo finitura 2b. Fondi stampati a freddo con profilo ottimizzato spessore min. 2 mm. Processo di saldatura TIG automatizzato. Ciclo di decapaggio e passivazione.

Gabbia di protezione in acciaio zincato a bagno DIN 45706 (verniciata a richiesta). Base palletizzata con guida-forche per carrello elevatore e transpallet manuale.

ACCESSORI A RICHIESTA

- Vari tipi di raccordi rapidi o filettati.
- Agitatori, dispositivi di lavaggio ecc.
- Indicatori di livello.
- Modifiche dimensionali ed equipaggiamenti speciali per ogni esigenza.

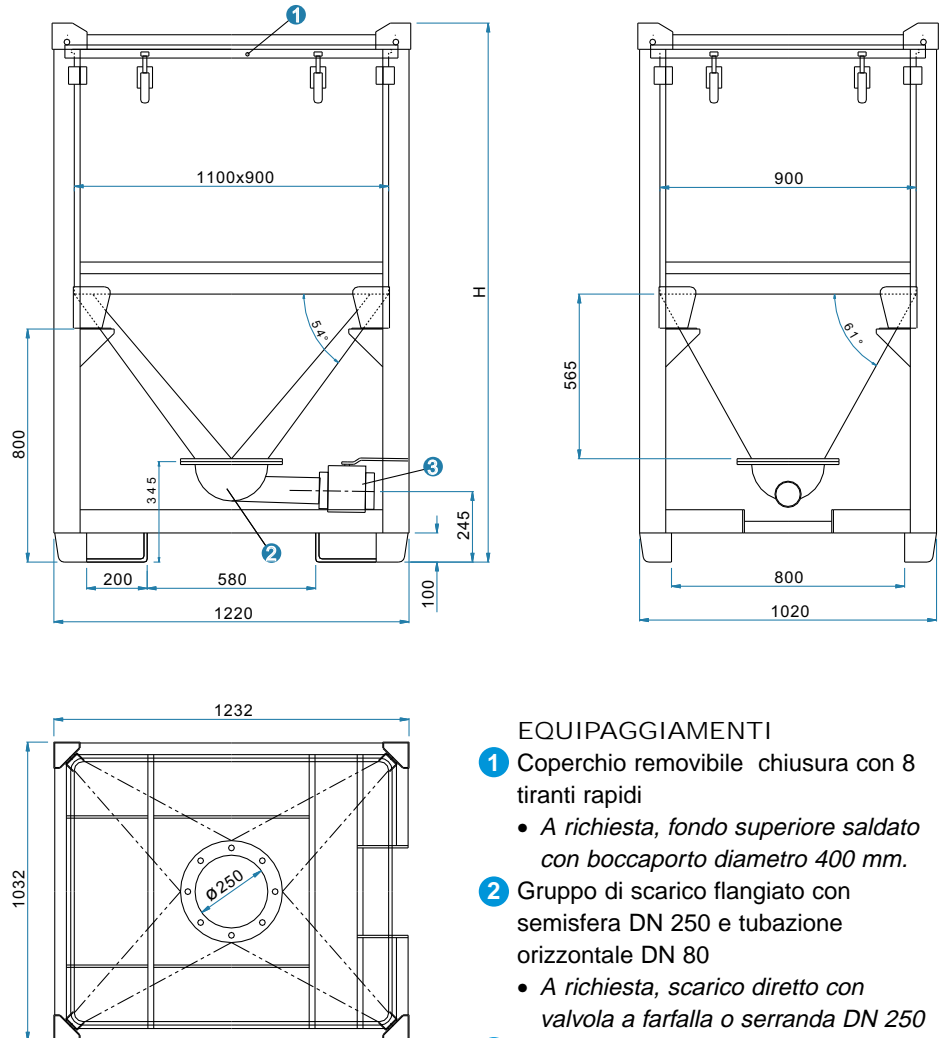

EQUIPAGGIAMENTI

- 1 Coperchio removibile chiusura con 8 tiranti rapidi
 - A richiesta, fondo superiore saldato con boccaporto diametro 400 mm.
- 2 Gruppo di scarico flangiato con semisfera DN 250 e tubazione orizzontale DN 80
 - A richiesta, scarico diretto con valvola a farfalla o serranda DN 250
- 3 Valvola di scarico a sfera, farfalla o saracinesca diam. max DN 80 (3")

MODELLO	capacità litri	peso a vuoto Kg	spess. virola mm	altezza H mm	base mm
CRC 500	540	210	2,0	1350	1032 X 1232
CRC 750	790	230	2,0	1600	
CRC 1000	1050	250	2,0	1840	
CRC 1250	1210	265	2,0	2000	